



Handout

Mediothek Pliezhausen

Jahresbericht 2023

Folie 2

Agenda

Personal

Unsere Statistik

Leseförderung

Kooperationen

Meinungen der Kundinnen und Kunden und unser Fazit

Entwicklungen

Folie 3 und 4

Personal

Seit 01.01.2022 als Leiterin der Mediothek (Stellenumfang 70 %)

Wechsel von der Stadtbücherei Nürtingen (Ausbilderin, Zweigstellenleitung)

Ausbildung als Bibliotheks-Assistentin, berufsbegleitendes Studium
Informationsmanagement B.A.

aus Neckartailfingen

Weitere Kollegin durch Stellenteilung

Seit 01.06.2022 Petra Haas mit im Team

Stellenumfang 25%

Ausbildung als FaMI (vorher bei der EKZ in Reutlingen)

aus Reicheneck

Frau Klein seit 2015 in der Mediothek, FaMI,

Aus Holzgerlingen

Stellenumfang 82 %

Die Stellenteilung war eine gute Entscheidung, wir können dadurch bei Personal-Ausfall die Öffnungszeiten der Mediothek besser gewährleisten

Folie 5 bis 11

Unsere Statistik

Ausleihe

Die Ausleihe ist beständig hoch, ein kleiner Rückgang gab es durch Corona im Jahr 2020 und 2021.

	2020	2021	2022	2023 (30.09.2023)
Bestand	23454	24032	24790	25559
Ausleihe	95956	89337	115967	91571

Neuanmeldungen

Im Jahr 2022 haben sich 331 Besucherinnen und Besucher in der Mediothek angemeldet.

Im Jahr 2023 scheint es ein ähnlicher Trend zu werden.

	2020	2021	2022	2023 (30.09.2023)
Neuanmeldungen	250	182	331	213

Medienbestand

	2020	2021	2022	2023 (bis 30.09.2023)
Printmedien (Romane, Sachbücher, Zeitschriften)	18916	19415	19868	20450
Ausleihe	69491	65236	85248	67178
Non-Prints (Hörbuch, Musik-CD, Tonies, Filme)	4538	4617	4922	5109
Ausleihe	26415	24101	30719	24493
Gesamtbestand	23454	24032	24790	25559

Medienbestand Kinder- und Jugend

	2020	2021	2022	2023 (bis 30.09.2023)
Kinder- und Jugendbestand (Romane und Kinder- und Jugendsachbuch, Comics)	7818	8214	8822	8989
Ausleihe	39878	39824	52570	42807

Ausleihe nach Medienbestand (bis 30.09.2023)

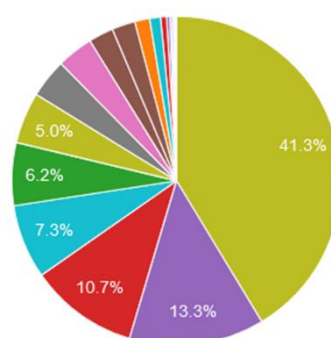

Kinder- und Jugendromane	41,3 %	gelbgrün
Belletristik Erwachsene	13,3 %	lila
Kinder CD	10,7 %	rot
Kinder- und Jugendsachbuch	7,3 %	türkis
Sachbuch Erwachsene	6,2 %	grün
Zeitschriften Erwachsene	5,0 %	gelbgrün
Filme für Kinder	3,8 %	grau
Tonies	3,6 %	rosa
Filme für Erwachsene	2,5 %	braun
Spiele	2,3 %	braun
CD Erwachsene	1,5 %	orange

Digitale Angebote

eAusleihe NeckarAlb



	2020	2021	2022	2023
Medienbestand	41597	62951	83676	
Ausleihe	12587	12713	12120	
Leserinnen und Leser	381	363	370	
Bibliotheken im Verbund	34	34	35	

Für 2023 gibt es noch keine Statistik.

OverdriveBW



	2021 (seit 02.08.2021)	2022	2023
Medienbestand eBooks eAudios	Ohne Angaben Ohne Angaben	2505 227	
Ausleihe	38	215	265 (bis August)
Leserinnen und Leser	Ohne Angaben	12	
Bibliotheken im Verbund	25	28	

Folie 12 bis 14

Leseförderung

Wir haben ein bibliotheks- und medienpädagogisches Führungs-Konzept für die Mediothek entwickelt und bieten verschiedene Bausteine für Kitas und Schulen an.

Angebote für Kindertageseinrichtungen

- Dreiteiliger Medi-Starter-Kurs für Vorschulkinder
- Kitas besuchen regelmäßig die Mediothek und erleben mit Gruppen Bilderbuchkinos oder für dreijährige Kinder bieten wir Vorlesen mit dem Kamishibai an
- Thematische Medienpakete
- Organisation Verkehrs-Theater Zebra

Angebote für die Schulen

- Lesungen
- Einführungen in die Bibliothek
- Märchen- und andere Medienrallyes,
- Thematische Medienpakete (Heimische Tiere, Haustiere, Wald...)
- Klassenbesuche
- Aufenthaltsort in den Pausen
- Kunst-Ausstellungen der Klassen in der Mediothek

-> unsere Angebote sind vielfältig und werden von den Lehrkräften und Kindern der GMS und auch z.B. von der Grundschule Gniebel gerne besucht und gebucht,

Veranstaltungen-Angebote am Nachmittag

Bilderbuchkino, Lesestart 1-2-3 Veranstaltungen, Programmier-Spaß, Lego-Bauspaß, Vorlese- und Bastelaktionen

An Aktionstagen- oder Wochen beteiligen wir uns, z.B.

- Frederickwochen in BW
- Bundesweite Vorlesetag am 17. November 2023 der Stiftung Lesen
- Code Week BW im Oktober bieten wir Programmier-Kurse an

Am Sommerferienprogramm für Kinder sind wir dabei (Lesenächte, Carrera-Autorennen, Detektiv-Workshop, Programmierspaß, Makramee-Kurs, Sammelkarten-Tauschbörse...)



Folie 15

Kooperationen

- Lesungen in Kooperation mit der SchönBuchHandlung
- Sommerferienprogramm (Makramee-Workshop und Lesung)
- Bürgerverein Altenhilfe e.V. (Präventionsnachmittag der Polizei Reutlingen)
- Weltalzheimertag und Demenzwoche, Zusammenarbeit mit Frau Wiese vom Pflegestützpunkt, Medienausstellung am Filmabend und in der Mediothek

Planung 2024

Sommer-Filmabend zusammen mit dem Französischen Komitee

Folie 16

Förderungen

Projekt „Land.schafft.Demokratie“



Stärkung der Demokratie in ländlichen Strukturen

- Bundeszentrale für politische Bildung und Deutscher Bibliotheksverband
- Förderung Veranstaltungen für Erwachsene, Jugendliche und Kinder
- Kooperation mit Schulsozialarbeit, für die 7. Klassen der GMS, Workshop zum Thema „Streiten, aber richtig“
- Für Kinder: Interessante Dinge im Internet entdecken und Comic-Workshop
- Waldspaziergang zu rechten Ideologie (Rechtsextremismus im Wald)
- Fortbildungen zum Thema Demokratie für die MA der Mediothek

Folie 17

Zitate unserer Kundinnen und Kunden

Sie sind alle sehr freundlich und besorgen die tollen Bücher für mich.

Sie haben immer tolle Book-Faces auf Instagram.

Vielen Dank für die tolle Beratung für die Onleihe.

Ich war schon als Kind hier und möchte die Mediothek jetzt wieder besuchen.



Folie 18

Fazit

Wir sind ein gut besuchter Ort in der Gemeinde, die Menschen in Pliezhausen lieben ihre Mediothek.

Die guten Statistikdaten der Ausleihe, Anmeldungen usw. und der Veranstaltungen und auch die Rückmeldungen dazu, belegen dies.

Medien-Trends, neue Angebote, Erneuerungen und Entwicklungen werden von den Besucherinnen und Besuchern gerne angenommen und auch gelobt.

Beispiele: Instagram, Tonie-Boxen, Edurino-Lernspiele, Kamishibai, Vier gewinnt XXL zum Spielen in der Mediothek, ein neuer Briefkasten mit Klingel usw.)

Folie 19 bis 25

Entwicklungen

Wie in allen anderen Bereichen, verändern sich auch die Bibliotheken.

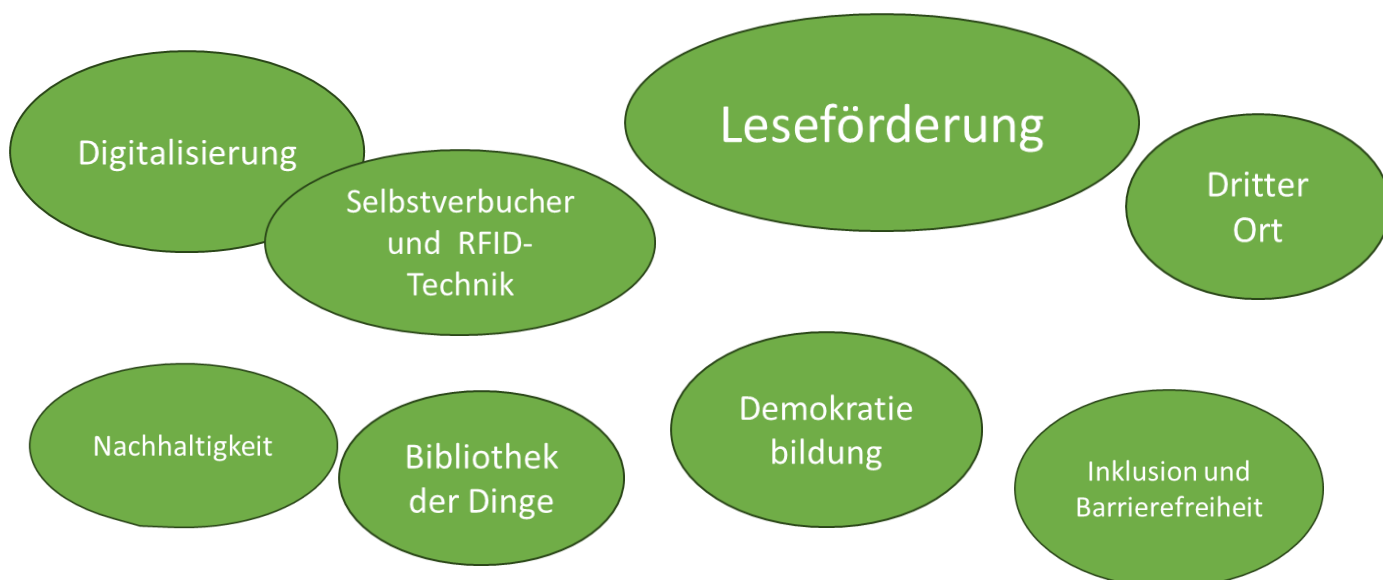

In kleinen Schritten möchten wir auch mit unserer Mediothek bei den Entwicklungen dabei sein.

Entwicklungen Digitalisierung und Technik

Selbstverbucher und RFID-Technik

Medien werden mit einem RFID-Transponder versehen und können von den kleinen und großen Besucherinnen und Besuchern selber verbucht und abgegeben werden. Gleichzeitig auch Diebstahlsicherung. Arbeitsplätze der MA sind auch mit RFID-Technik ausgestattet.

RFID: Radio-Frequency Identification

Quelle: <https://www.rfid-basis.de/rfid-technik.html>

Aufbau und Funktionsweise von RFID Systemen

Alle RFID-Systeme bestehen aus einem Transponder, der einen elektronischen Datenspeicher darstellt, und einem Erfassungs- bzw. [RFID-Lesegerät](#). Befindet sich der Transponder im Empfangsbereich des Lesegerätes, wird eine wechselseitige Kommunikation ausgelöst. Dazu verfügen beide Geräte über Kopplungselemente in Form von Antennen. Der Energie- bzw. Datenaustausch erfolgt durch magnetische oder elektromagnetische Wellen.

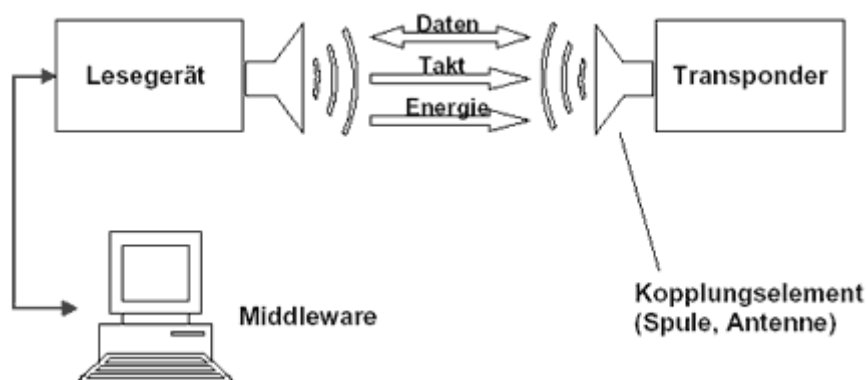

Bibliotheksoftware-Anbieter entwickelt für den Onlinekatalog ein Buchungssystem für Veranstaltungen, ab Mitte 2024 für die Bibliotheken verfügbar.

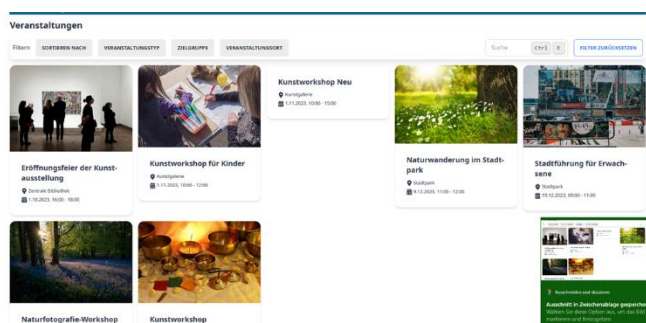

Quelle:

[https://wallenheim.lmscloud.net/events?order_by=start time& page=1& per page=20&open_registration=true](https://wallenheim.lmscloud.net/events?order_by=start%20time&page=1&per_page=20&open_registration=true)

Entwicklungen vor Ort

„Ein Ort für Menschen nicht nur für Bücher“

Bibliotheken verändern sich zum „Dritten Ort“, Konsumfreier Aufenthalt, gemütliche Lesecken und Lesezonen für die verschiedenen Bedürfnisse der Zielgruppen schaffen

- Sofabereich mit einem kleinen Getränkeangebot (Kaffee, Tee, Wasser)
- Passende Sitzmöglichkeiten für Erwachsene, Jugendliche und Kinder
- Gartenmöbel für den Lesehof

Langfristiges Ziel: neue Regale für unsere Medien, angepasst an die Zielgruppen (kleinere Regale z.B. für Kinder). Regalsystem ist über 40 Jahre alt, entspricht nicht mehr den heutigen Anforderungen.



Stadtebibliothek Köln Kalk



Stadtbibliothek Rottenburg



Stadtebibliothek Hubland
Würzburg

Entwicklungen Angebote

- Newsletter (schon öfter von Kundinnen und Kunden nachgefragt)
- Es gibt immer wieder neue Entwicklungen bei den Medien z.B. Edurino Lernspiele (Mit einer App, Lernstift und Figur wird auf einem Tablet Lernspiele gespielt)
- Kamishibai Bildkarten für die Erzieherinnen und Erzieher zum Ausleihen
- Bibliothek der Dinge (technische Geräte, Haushaltsgeräte und Freizeitgeräte zum Entleihen)



Entwicklungen Veranstaltungen

Medienpädagogische Workshops für Kinder

- Interneteinführungen für Kinder ab 9 Jahren, Internet-Knigge, Internetführerschein
- Podcast erstellen
- Filmprojekte (Green-Screen, Trickfilme selber machen)

Nachhaltigkeit

- Tauschbörsen in der Mediothek anbieten (Kleidertausch, Sammelkarten- und Spielzeugtausch, Kreativ-Tauschregal)
- Umwelt- und Naturbildung in bibliothekspädagogischen Führungen verorten

Folie 26

**Vielen Dank für Ihre
Aufmerksamkeit!**

Haben Sie Fragen?

